

Rechteckvordach BS Timber-Line

Nr.: 9219133

- Ⓓ Montageanleitung
- ⒼⒷ Assembly instructions
- Ⓕ Instructions de montage

BS Timber-Line 160 - Art.-Nr.: 7600103 - 7600105

BS Timber-Line 200 - Art.-Nr.: 7600106 - 7600108

BS Timber-Line 250 - Art.-Nr.: 7600109 - 7600111

Seitenteil Timber-Line - Art.-Nr.: 7600112 - 7600114



Montagevideo:



gulta[®]

Wichtige Hinweise!

D

- Vor der Montage bitte Montageanleitung genauestens durchlesen und Produkt auf evtl. Transportschäden bzw. Fehler überprüfen, da für Schäden an bereits montierten Produkten keine Haftung übernommen werden kann.
- Prüfen Sie vor dem Einbau, ob Typ, Maß und Farbe übereinstimmen.
- Maßanfertigungen sind vom Umtausch ausgeschlossen.
- Das Vordach darf nur für den vorgeschriebenen Zweck verwendet werden, anderenfalls erlischt der Produkthaftungsanspruch!
- Reinigen Sie das Vordach bitte in Abständen von ca. 3 Monaten. Verwenden Sie nur vom Handel empfohlene Pflegemittel (keine Scheuer- oder Lösungsmittel). Die lackierten Teile können auch bei Bedarf mit Auto-politur behandelt werden.
- Die Wasserabläufe sind regelmäßig zu reinigen (ansonsten Beschädigungsgefahr durch Stauwasser).
- Die Befestigungsmittel sind der jeweiligen Beschaffenheit der Wand anzupassen. Eine ausreichende Befestigung ist zu gewährleisten.
- Bei erhöhter Schnee- und Eislast ist das Vordach abzuräumen.
- Achtung Unfallgefahr! Vordach ist nicht begehbar.
- Empfehlung: Die Montage sollte von zwei Personen durchgeführt werden. Zusätzlich müssen Sie mit einem handelsüblichen Silikon abdichten.
- Die Elektroinstallation muss vom Elektro-Fachmann ausgeführt oder abgenommen werden.
- Auf Verschleißteile besteht nach Ablauf der gesetzlichen Garantiezeit kein Garantieanspruch.
- Zu diesem Vordach liefern wir auch separates Zubehör. Bitte informieren Sie sich bei Ihrem Fachhändler.
- Holz ist ein natürlicher Stoff. Trotz aller Vorsicht bei der Verarbeitung kann es durch Innere Spannungen zu Rissbildung führen und ist als Reklamationsgrund ausgeschlossen.
- Natürliches Holz kann durch die äußeren Witterungseinflüsse optisch sich verändern. Hier empfehlen wir bei Bedarf entsprechende Pflegemittel zu verwenden.
- Änderung der Konstruktion vorbehalten.

Important Recommendations!

GB

- Before installation, please read the installation instructions carefully and check the product for any transport damage or faults, as no liability can be accepted for damage to products that have already been installed.
- Before installation, check that the type, dimensions and color match.
- Custom-made products are excluded from exchange.
- The canopy may only be used for the prescribed purpose, otherwise the product liability claim expires!
- Please clean the canopy at intervals of approx. 3 months. Only use care products recommended by the trade (no scouring agents or solvents). The painted parts can also be treated with car polish if necessary.
- The water drains must be cleaned regularly (otherwise risk of damage due to backwater).
- The fasteners are to be adapted to the respective condition of the wall. Adequate fastening must be ensured.
- In case of increased snow and ice load, the canopy must be cleared.
- Caution: Danger of accident! Canopy cannot be walked on.
- Recommendation: The installation should be carried out by two persons. In addition, you must seal with a commercially available silicone.
- The electrical installation must be carried out or approved by a qualified electrician.
- There is no warranty claim on wearing parts after the legal warranty period has expired.
- We also supply separate accessories for this canopy. Please ask your specialist dealer for more information.
- Wood is a natural material. In spite of all caution with the processing it can lead by internal tensions to crack formation and is excluded as a complaint reason.
- Natural wood can change its appearance due to external weather influences. Here we recommend to use appropriate care products if necessary.
- We reserve the right to change the design.

Recommandations importantes !

F

- Avant le montage, veuillez lire attentivement les instructions de montage et vérifier que le produit n'a pas été endommagé pendant le transport ou ne présente pas d'erreurs, car nous déclinons toute responsabilité en cas de dommages sur des produits déjà montés.
- Avant le montage, vérifiez que le type, les dimensions et la couleur correspondent.
- Les produits sur mesure ne peuvent pas être échangés.
- L'avent ne doit être utilisé que dans le but prescrit, sinon le droit à la responsabilité du produit s'éteint !
- Nettoyez l'avant-toit tous les 3 mois environ. N'utilisez que des produits d'entretien recommandés par le commerce (pas de produits abrasifs ni de solvants). Les parties vernies peuvent également être traitées au besoin avec un polish pour voiture.
- Les écoulements d'eau doivent être nettoyés régulièrement (sinon, risque d'endommagement par l'eau stagnante).
- Les moyens de fixation doivent être adaptés à la nature du mur. Une fixation suffisante doit être garantie.
- En cas d'augmentation de la charge de neige et de glace, l'avant-toit doit être débarrassé.
- Attention au risque d'accident ! L'avant-toit n'est pas accessible.
- Recommandation : le montage doit être effectué par deux personnes. En outre, vous devez étancher avec un silicone disponible dans le commerce.
- L'installation électrique doit être réalisée ou réceptionnée par un électricien spécialisé.
- Les pièces d'usure ne sont pas couvertes par la garantie après l'expiration de la période de garantie légale.
- Nous livrons également des accessoires séparés pour cet avant. Veuillez vous informer auprès de votre revendeur spécialisé.
- Le bois est une matière naturelle. Malgré toutes les précautions prises lors de son traitement, il peut se fissurer sous l'effet de tensions internes et ne peut faire l'objet d'une réclamation.
- Le bois naturel peut changer d'aspect sous l'effet des intempéries extérieures. Dans ce cas, nous recommandons d'utiliser si nécessaire des produits d'entretien appropriés.
- Sous réserve de modification de la construction.

Text aktualisiert 34/2022

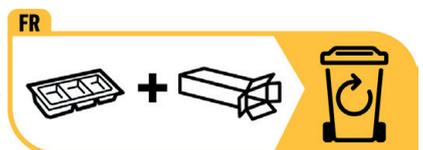
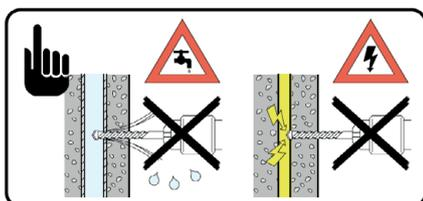

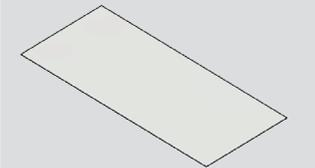
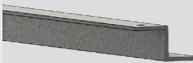
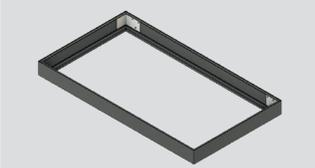
Nr. No. N°	Bezeichnung Designation Désignation		Stück Quantity Pièces		
			Timber 160	Timber 200	Timber 250
1.	Dübel Ø 12 mm Plugs Ø 12 mm Goujons Ø 12 mm		6 x	8 x	8 x
2.	U-Scheibe Washers Laveuse		6 x	8 x	8 x
3.	Schraube 10 x 80 mm Screw 10 x 80 mm Visser 10 x 80 mm		6 x	8 x	8 x
4.	Metallschraube 5,5 x 25 mm Metal srew 5,5 x 25 mm Métallique visser 5,5 x 25 mm		14 x	14x	16 x
5.	Acrylglasplatte 4 mm klar Acrylic glass pane 4 mm clear Vitre acrylique transparente de 4 mm		1 x	1 x	1 x
6.	Z-Profil lang Z-Profile long Profilé en Z long		2 x	2 x	2 x
7.	Z-Profil kurz Z-Profile short Profilé en Z court		2 x	2 x	2 x
8.	Außenrahmen Outer frame Cadre extérieur		1 x	1 x	1 x
9.	Innenrahmen mit Holz verschraubt Inner frame screwed with wood Cadre intérieur vissé au bois		1 x	1 x	1 x
10.	Wasserspeier Water spout Bec de l'eau		1 x	1 x	1 x
11.	Alublech zur Montage des Wasserspeiers Aluminium sheet for mounting the waterspout Tôle d'aluminium pour le montage du bec d'eau		1 x	1 x	1 x
12.	Schraube M5 x 50 mm Screw M5 x 50 mm Visser M5 x 50 mm		1 x	1 x	1 x
13.	Blindstopfen Dummy plug Bouchon factice		1 x	1 x	1 x
14.	Mutter M5 Nut M5 Ecrou M5		1 x	1 x	1 x

Anbaumaße BS Timber-Line 160 | 200 | 250

Screw size BS Timber-Line 160 | 200 | 250

Taille de vis BS Timber-Line 160 | 200 | 250

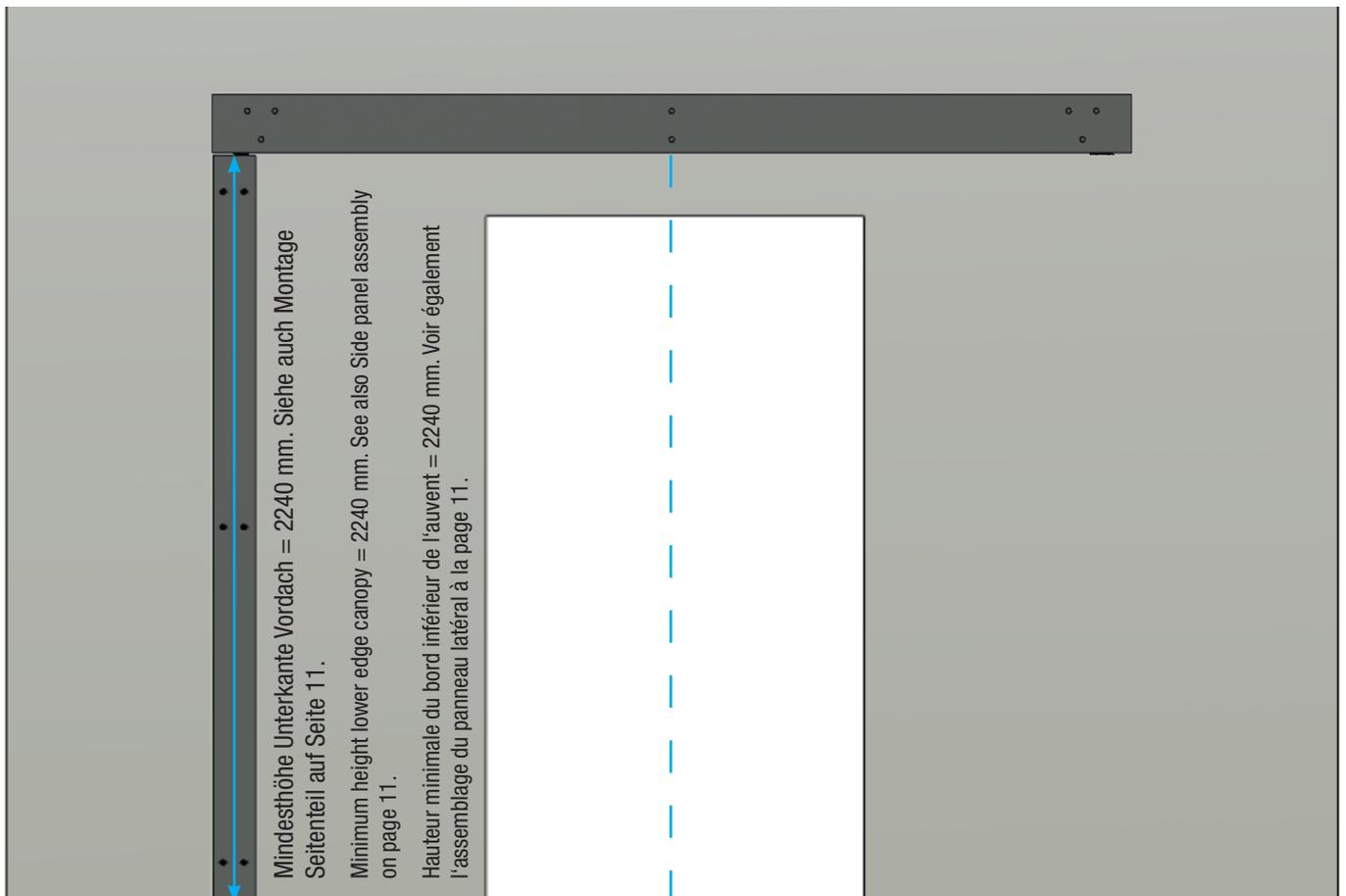
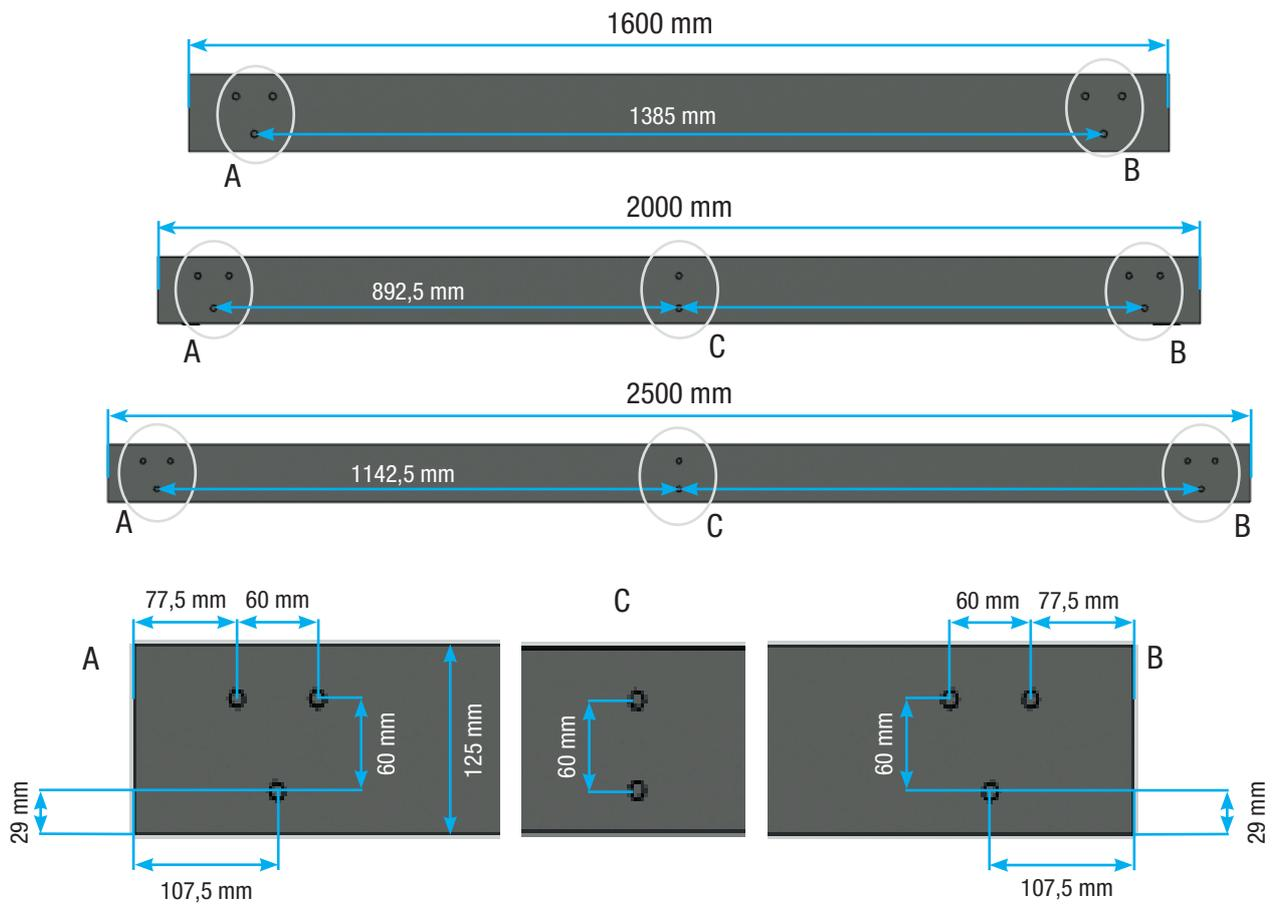

Montage BS Timber-Line 160 | 200 | 250

Montage BS Timber-Line 160 | 200 | 250

Instructions BS Timber-Line 160 | 200 | 250

Heben Sie den Innenrahmen inkl. Holzleisten aus dem Außenrahmen und gehen Sie dabei wie folgt vor:

1. Z-Profile entfernen | 2. Acrylplatte herausnehmen | 3. Innenrahmen herausheben - siehe Bild.

Lift the inner frame incl. wooden strips out of the outer frame, proceeding as follows:

1. remove Z-profiles | 2. take out acrylic plate | 3. lift out inner frame - see picture.

Soulevez le cadre intérieur, y compris les bandes de bois, pour le sortir du cadre extérieur et procédez comme suit :

1. retirer les profilés en Z | 2. retirer la plaque acrylique | 3. retirer le cadre intérieur - voir photo.

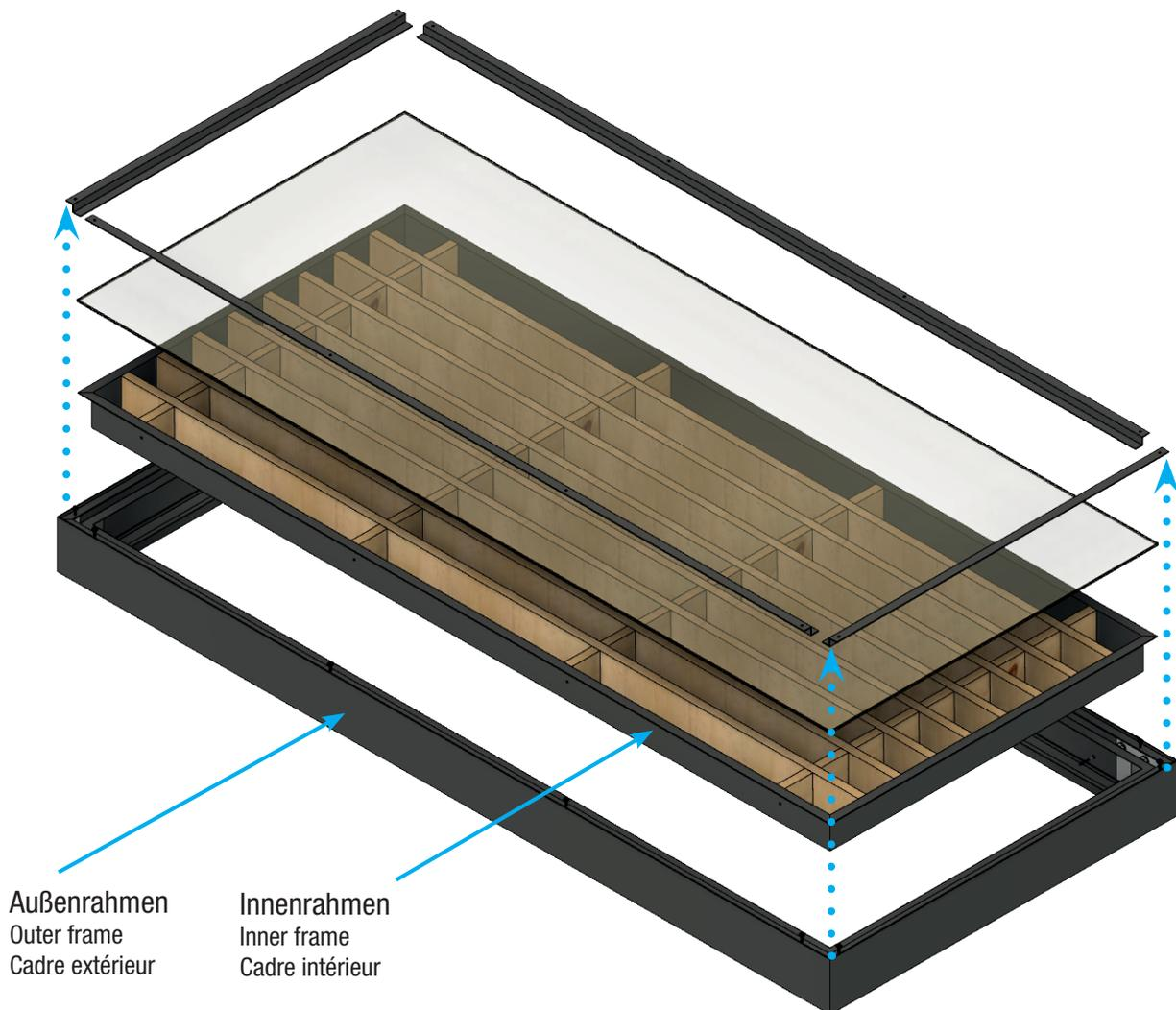

Montage Außenrahmen 160 | 200 | 250

Montage Outer frame 160 | 200 | 250 |

Instructions Cadre extérieur 160 | 200 | 250



160ér	6 x	6 x	6 x
200ér	8 x	8 x	8 x
250ér	8 x	8 x	8 x

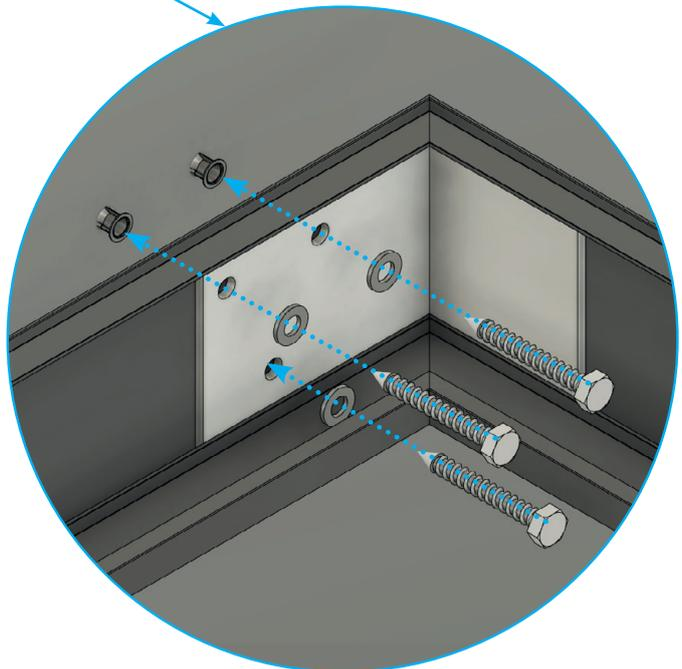
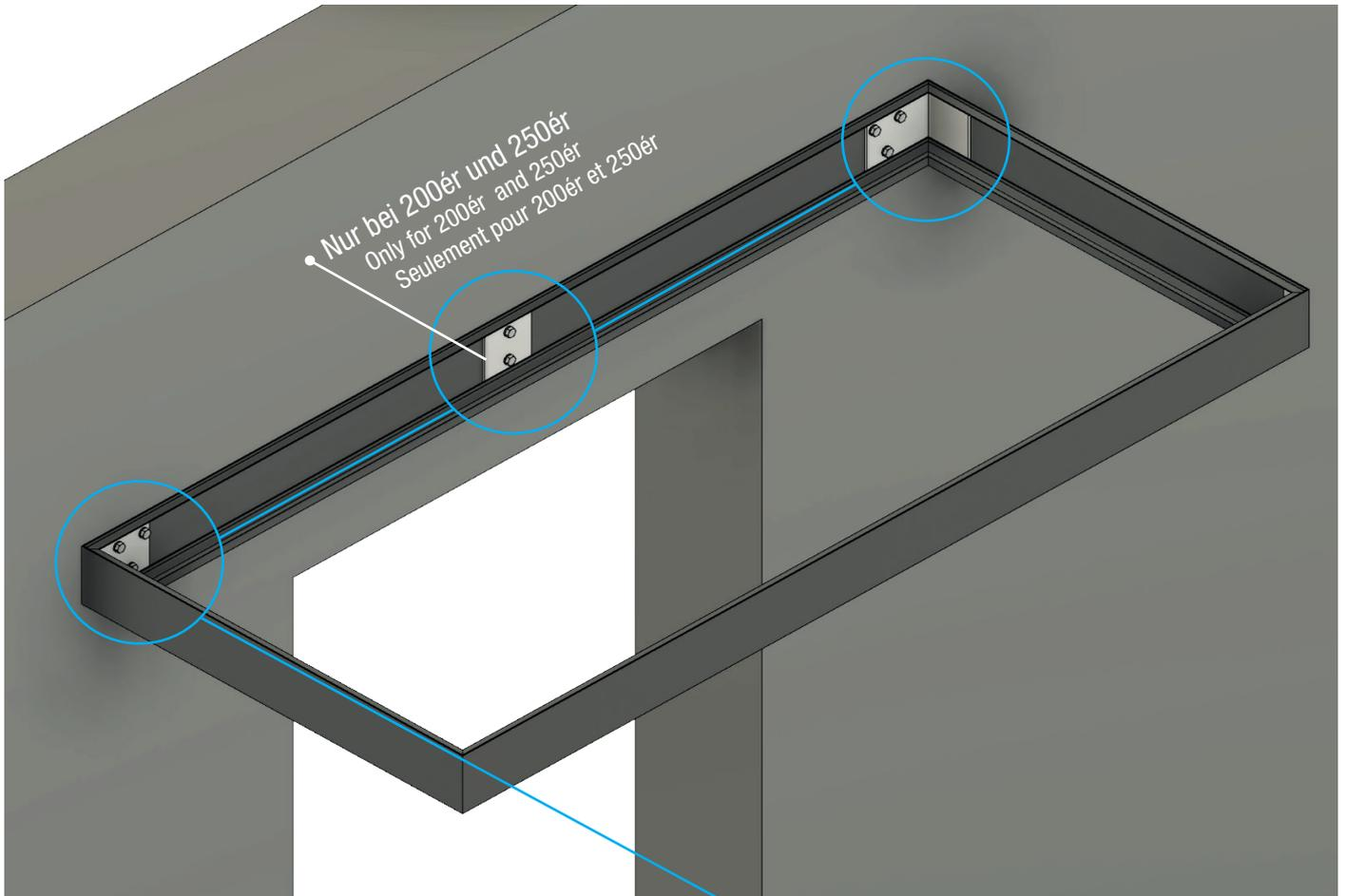

Montage Wasserspeier + Blindstopfen 160 | 200 | 250

Montage Water spout + blind plug 160 | 200 | 250

Instructions Bec d'eau + bouchon borgne 160 | 200 | 250

Der Blindstopfen kann wahlweise links oder rechts montiert werden. Auf der anderen Seite wird der Wasserspeier oder das Seitenteil (Seite 11) montiert.

The blind plug can be mounted either on the left or right side. The waterspout or the side part (Side 11) is mounted on the other side.

La prise aveugle peut être montée sur le côté gauche ou droit. La gargouille ou la partie latérale est montée de l'autre côté.

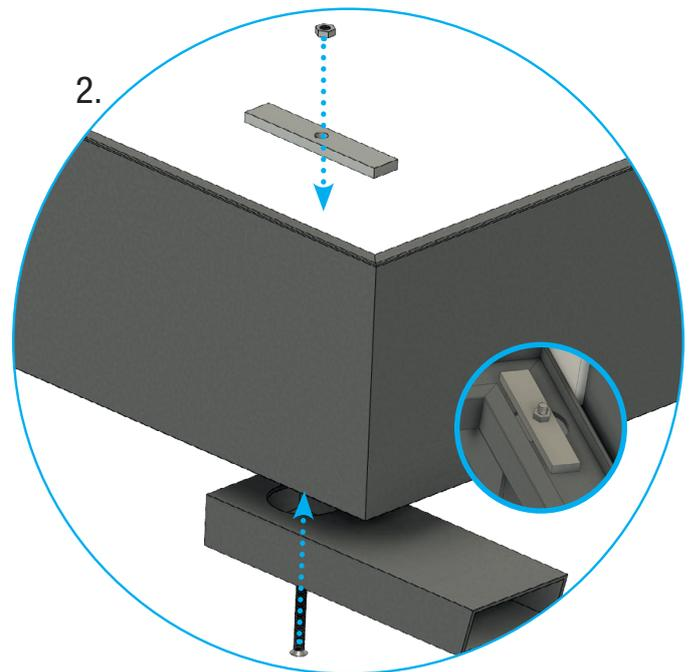
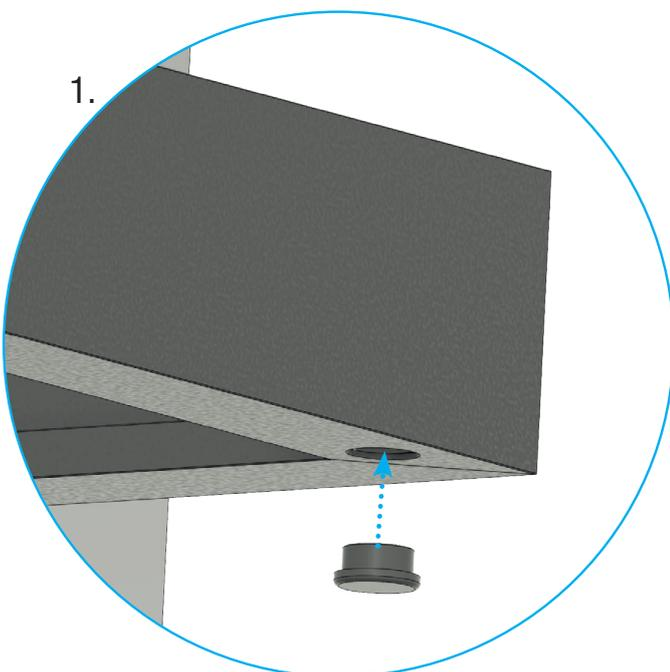
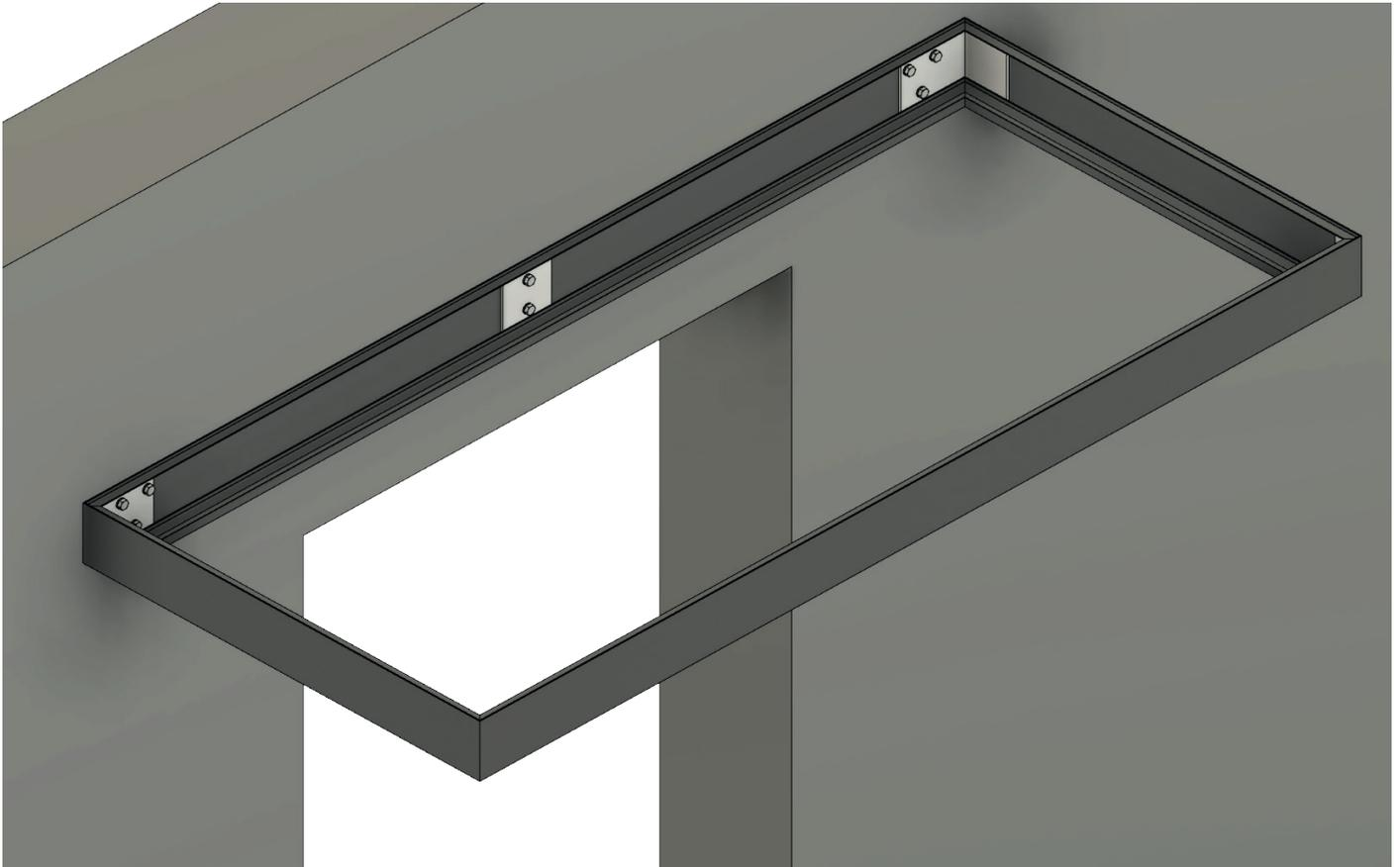
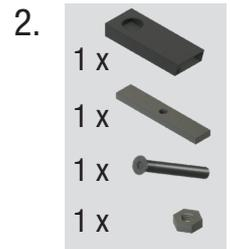

Montage Innenrahmen mit Holz verschraubt 160 / 200 / 250 |

Montage Inner frame screwed with wood 160 / 200 / 250 |

Instructions Cadre intérieur vissé au bois 160 / 200 / 250

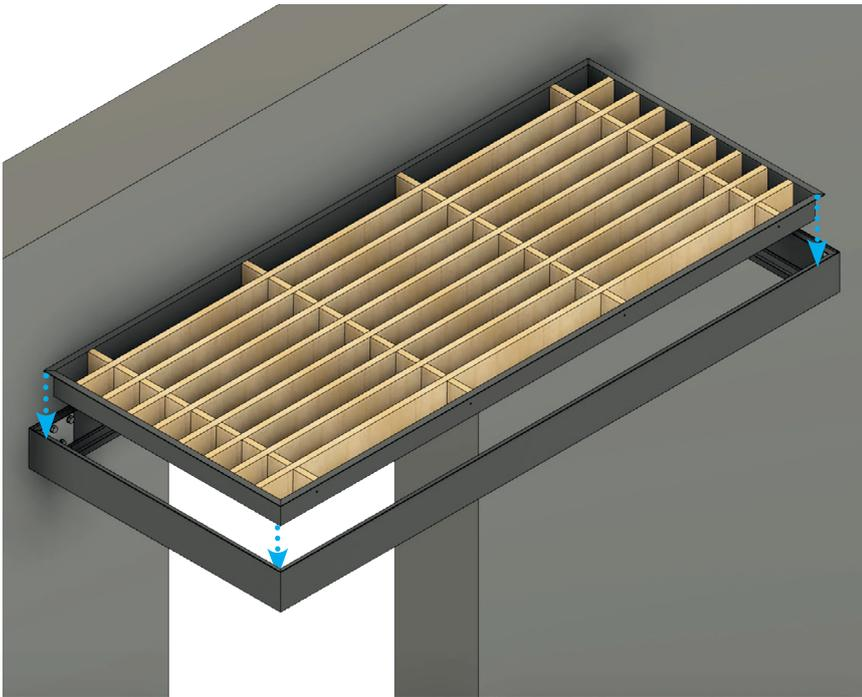

Setzen Sie den Innenrahmen mit den verschraubten Holzleisten in den Außenrahmen ein.

Place the inner frame with the screwed wooden strips into the outer frame.

Placez le cadre intérieur avec les bandes de bois vissées dans le cadre extérieur.

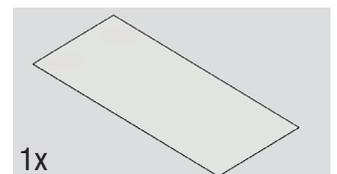
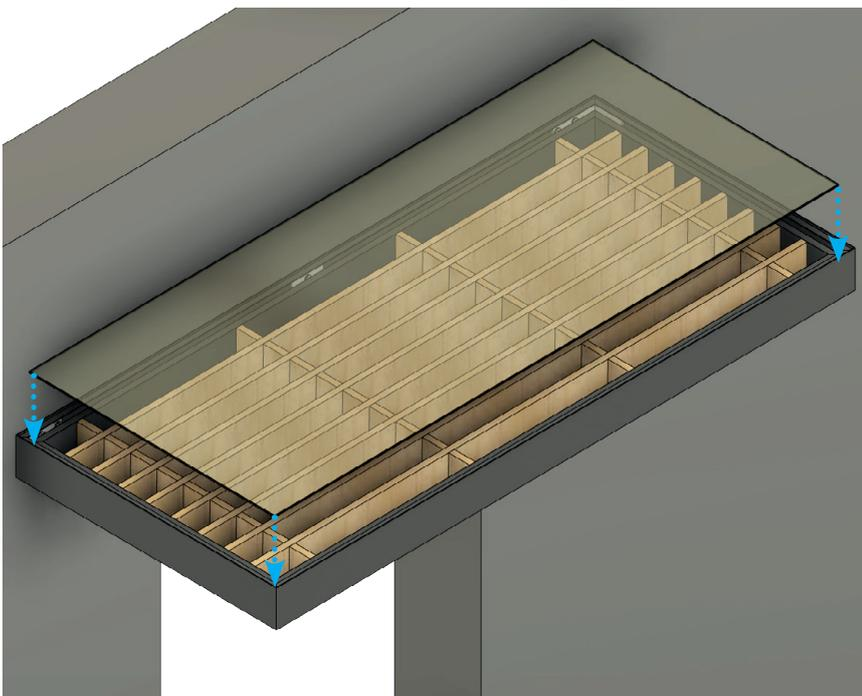

Legen Sie die Acrylplatte auf den Innenrahmen.

Place the acrylic plate on the inner frame.

Placez la plaque acrylique sur le cadre intérieur.

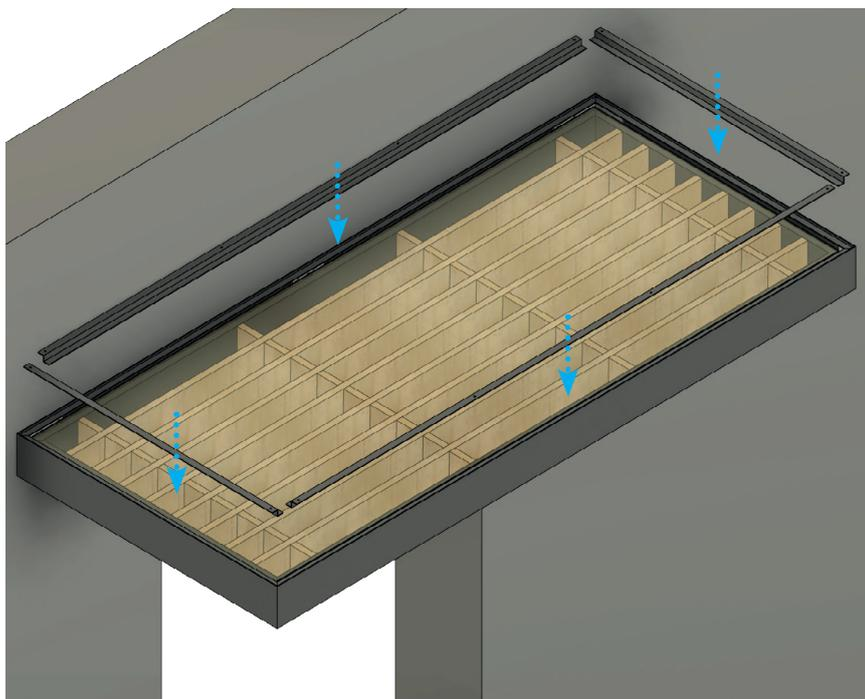

Legen Sie die Z-Profile oben auf das Glas.
Beachten Sie hierbei den Sitz der Löcher.

Place the Z-profiles on top of the glass.
Pay attention to the position of the holes.

Placez les profils Z sur le dessus du verre.
Veillez à ce que les trous soient bien positionnés.

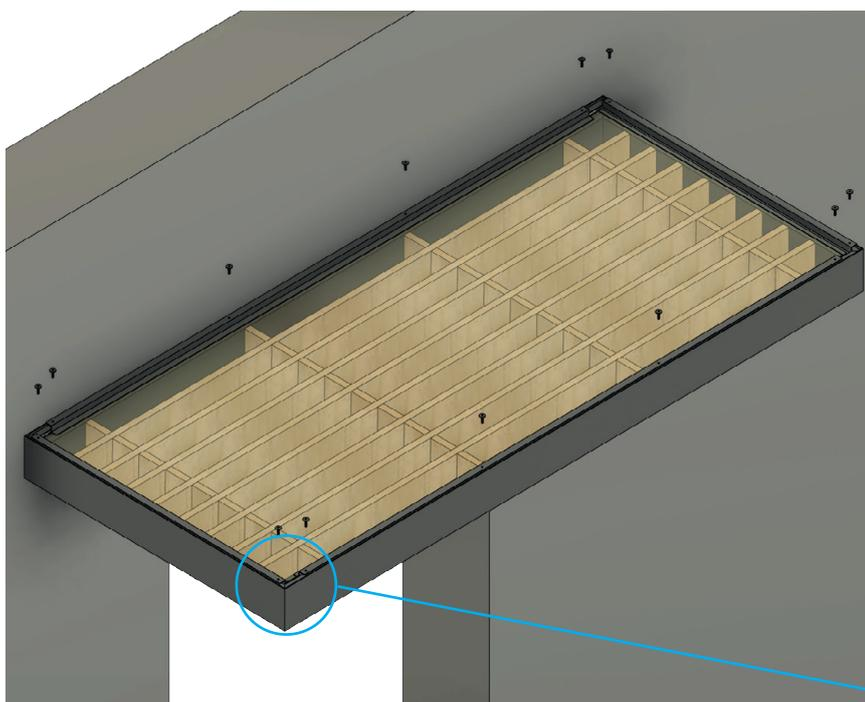

160ér 14 x
200ér 14 x
250ér 16 x

Verschrauben Sie die Z-Profile mit dem Außenrahmen.

Screw the Z-profiles to the outer frame.

Visser les profilés en Z au cadre extérieur.

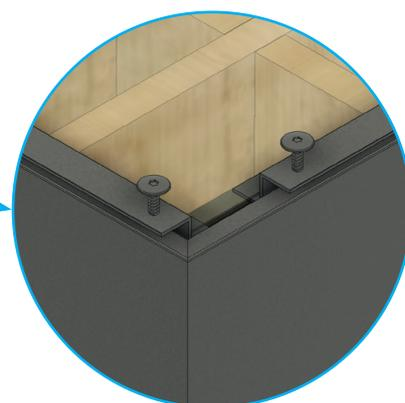

Abdichtung Hauswand Vordach

Waterproofing house wall canopy

Imperméabilisation de l'auvent du mur de la maison

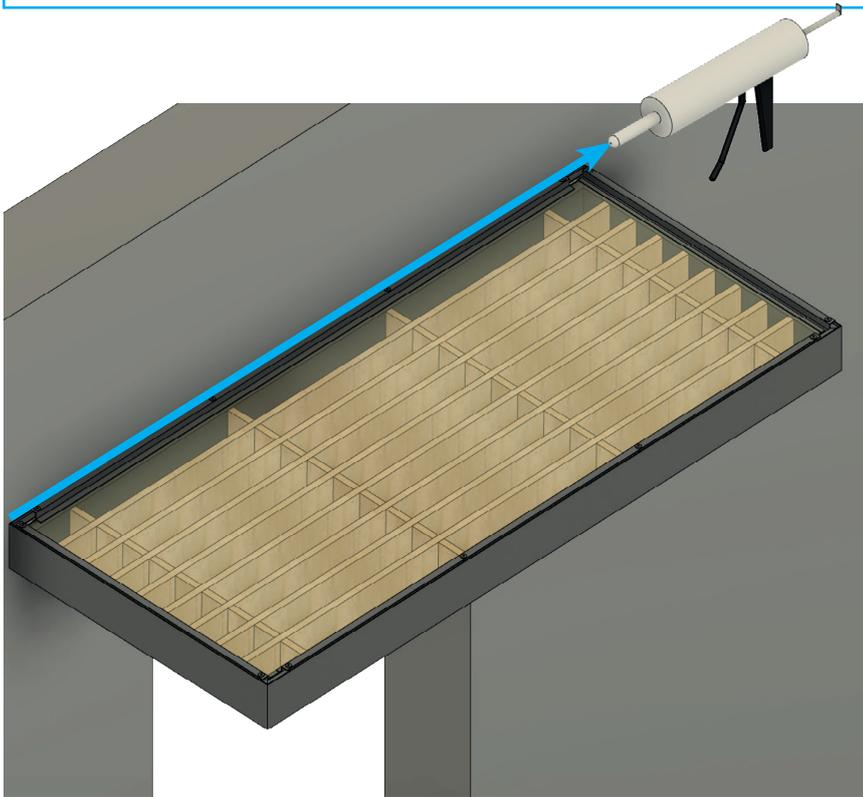

Setzen Sie an der hinteren
Oberkante eine Silikonfuge.

Place a silicone joint at the rear upper edge.

Placez un joint de silicone sur le bord
supérieur arrière

Montage Seitenteil

Montage Side Panel

Montage du panneau latéral

Stückliste | Parts list | liste de pièces

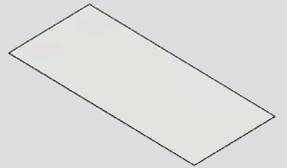
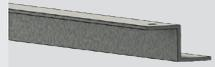
Nr. No. No.	Bezeichnung Description Désignation		Stück Pieces Pièces
			Seitenteil Timber
1.	Dübel Ø 12 mm Plugs Ø 12 mm Goujons Ø 12 mm		6 x
2.	U-Scheibe Washers Laveuse		6 x
3.	Schraube 10 x 80 mm Screw 10 x 80 mm Visser 10 x 80 mm		6 x
4.	Metallschraube 5,5 x 25 mm Metal srew 5,5 x 25 mm Métallique visser 5,5 x 25 mm		16 x
5.	ESG Scheibe 4mm klar ESG pane 4 mm clear Vitre ESG transparente de 4 mm		1 x
6.	Z-Profil lang Z-Profile long Profilé en Z long		2 x
7.	Z-Profil kurz Z-Profile short Profilé en Z court		2 x
8.	Außenrahmen Outer frame Cadre extérieur		1 x
9.	Innenrahmen mit Holz verschraubt Inner frame screwed with wood Cadre intérieur vissé au bois		1 x
10.	Rohrverschraubung Pipe fitting Raccord de tuyauterie		1 x
11.	Spiralschlauch Spiral hose Tuyau en spirale		1 x
12.	Unterlegklotz Whell chock Cale de roue		3 x
13.	Führung für Ablauf Guidance for procedure Guide de procédure		1 x

Anbaumaße BS Timber-Line Seitenteil

Screw size BS Timber-Line Side Panel

Dimensions de montage du panneau latéral Timber-Line BS

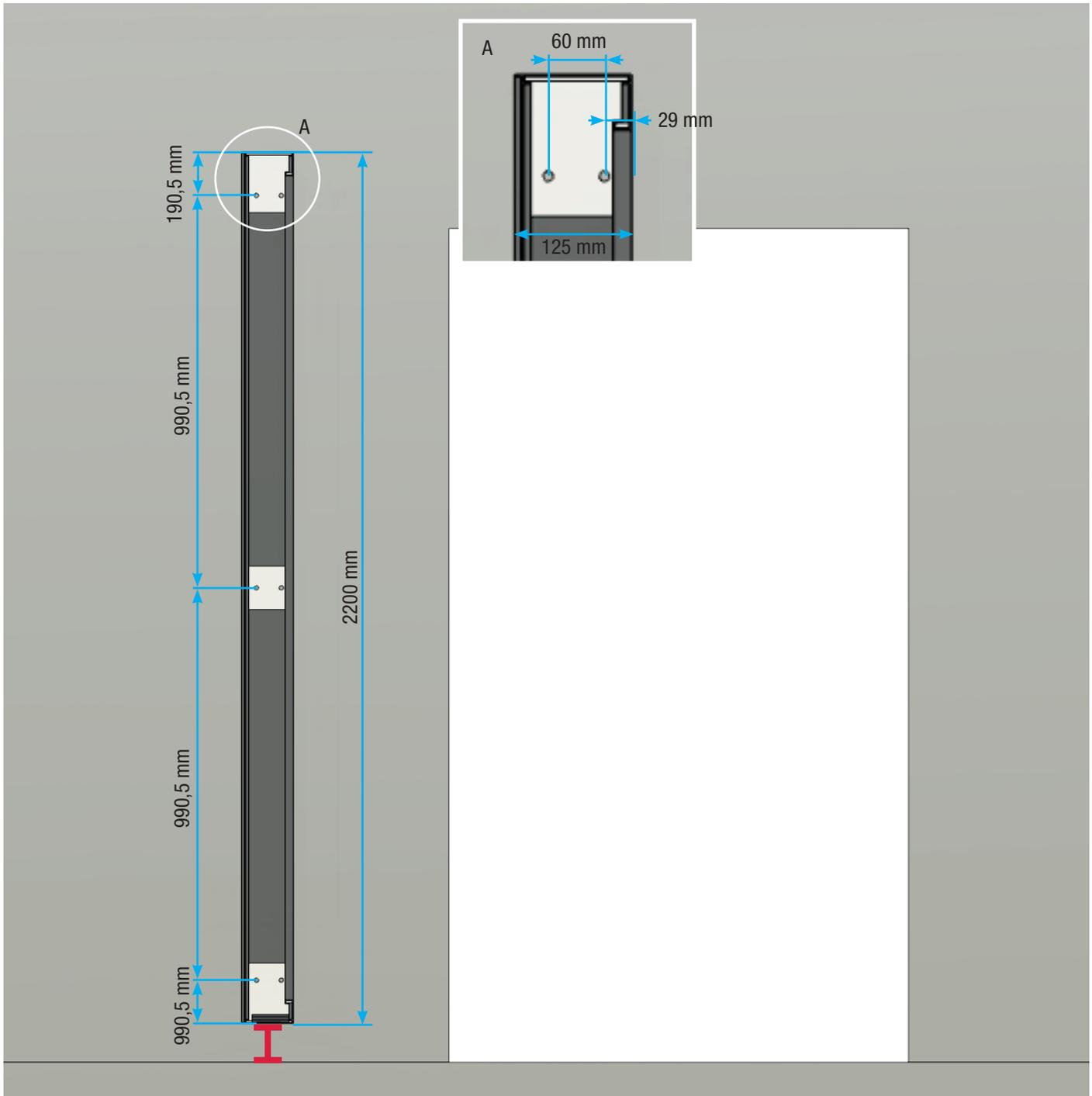

mind. Abstand zum Boden = 40 mm
minimum distance to the floor = 40 mm
Distance minimale au sol = 40 mm

Heben Sie den Innenrahmen inkl. Holzleisten aus dem Außenrahmen und gehen Sie dabei wie folgt vor:
1. Z-Profile entfernen | 2. Glasplatte herausnehmen | 3. Innenrahmen herausheben - siehe Bild.

Lift the inner frame incl. wooden strips out of the outer frame, proceeding as follows:
1. remove Z-profiles | 2. take out glass plate | 3. lift out inner frame - see picture.

Soulevez le cadre intérieur, y compris les bandes de bois, pour le sortir du cadre extérieur et procédez comme suit :
1. retirer les profilés en Z | 2. retirer la plaque glas | 3. retirer le cadre intérieur - voir photo.

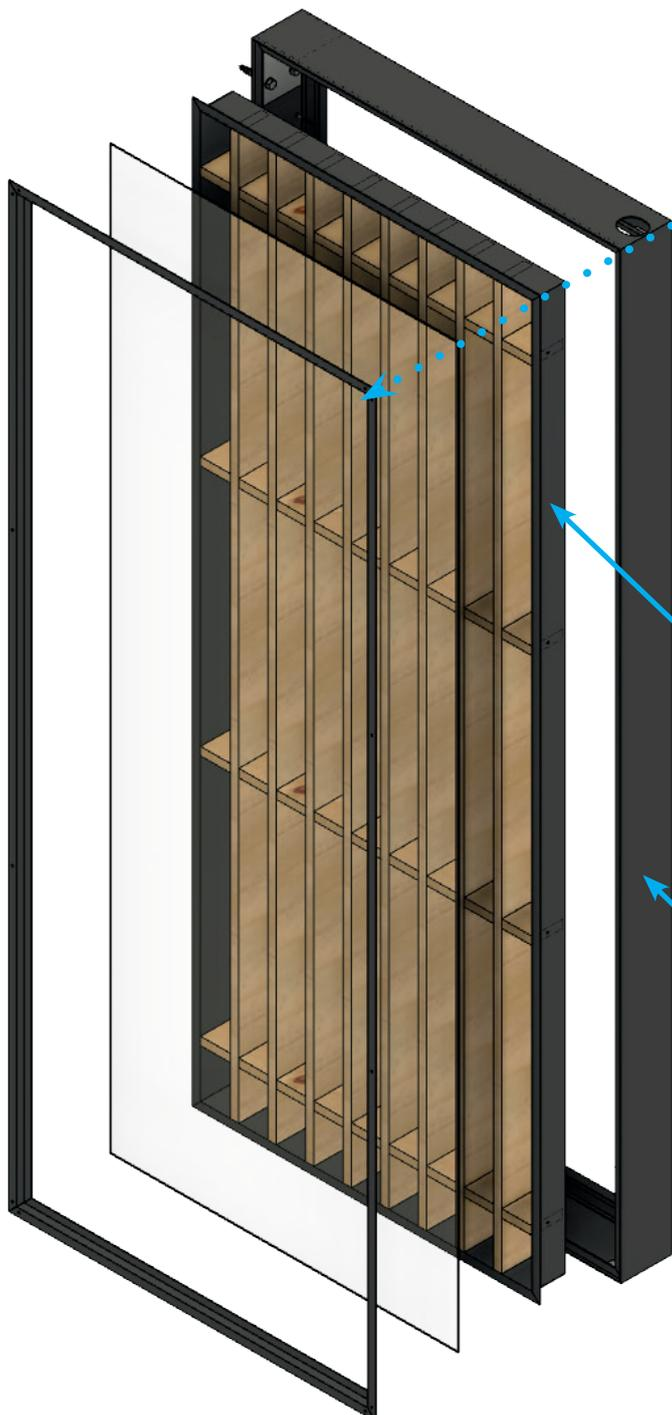

Hinweis:

Legen Sie das Seitenteil flach auf den Boden um Schäden zu vermeiden (verwenden Sie den Karton als Unterlage).

Lay the side panel flat on the floor to avoid damage (use the cardboard as a base).

Posez le panneau latéral à plat sur le sol pour éviter de l'endommager (utilisez le carton comme base).

Innenrahmen
Inner frame
Cadre intérieur

Außenrahmen
Outer frame
Cadre extérieur

Montage Außenrahmen

Montage Outer frame
Instructions Cadre extérieur



6 x



6 x



6 x

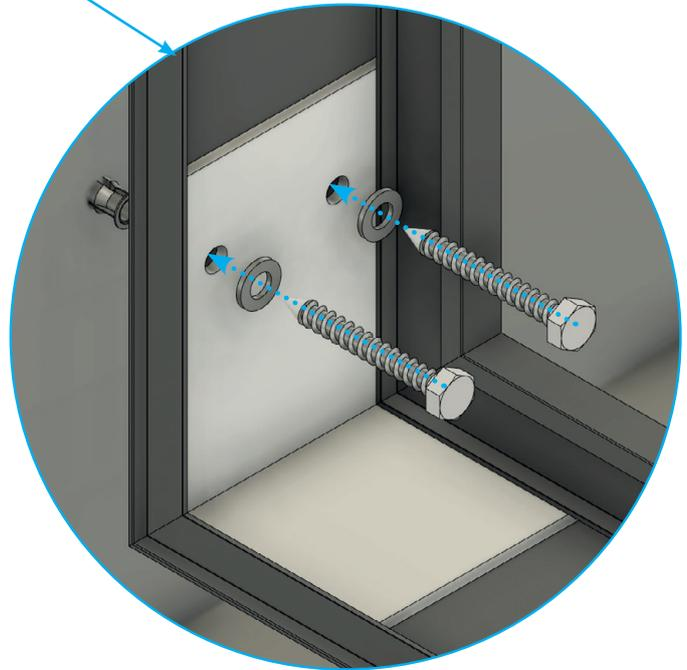
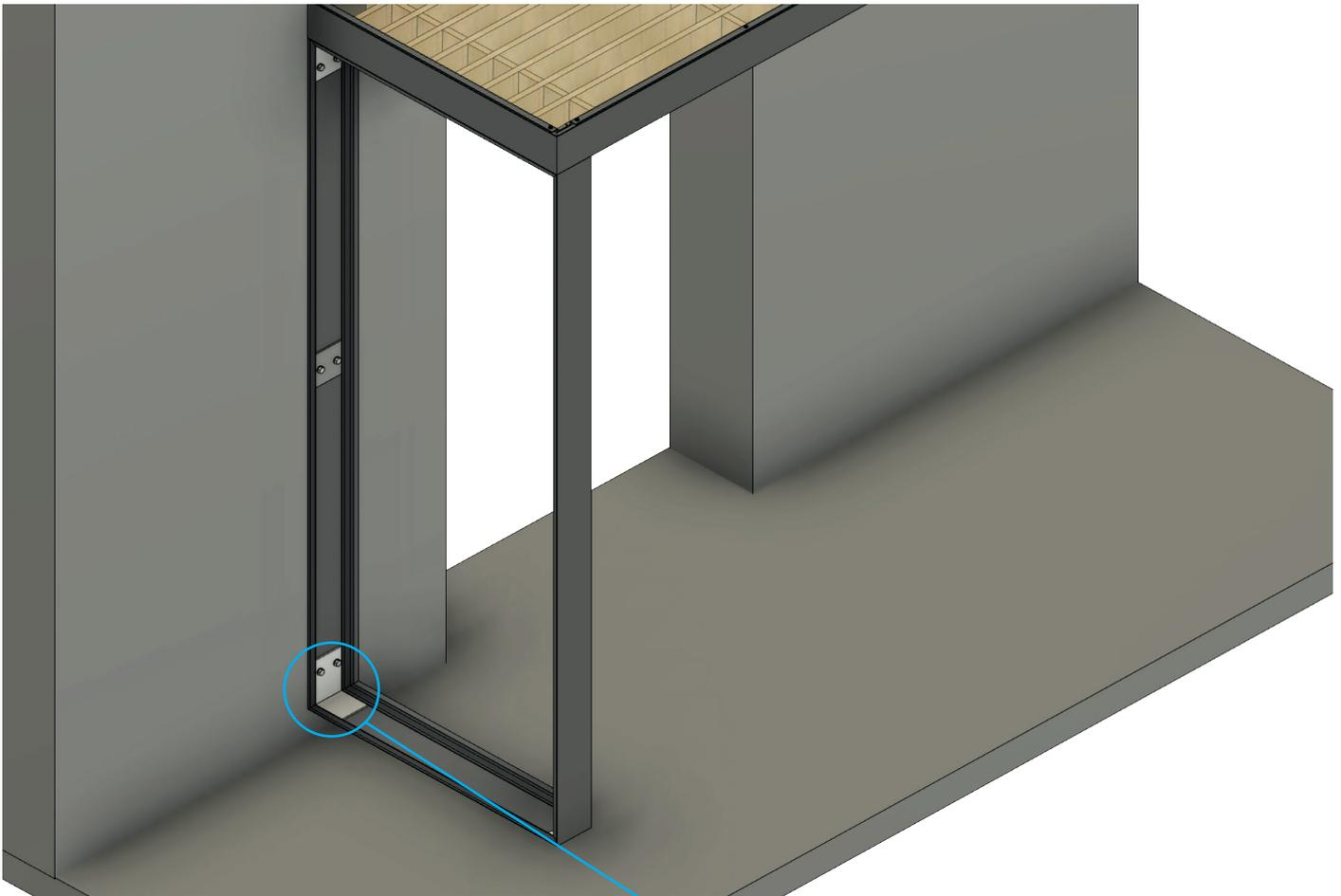

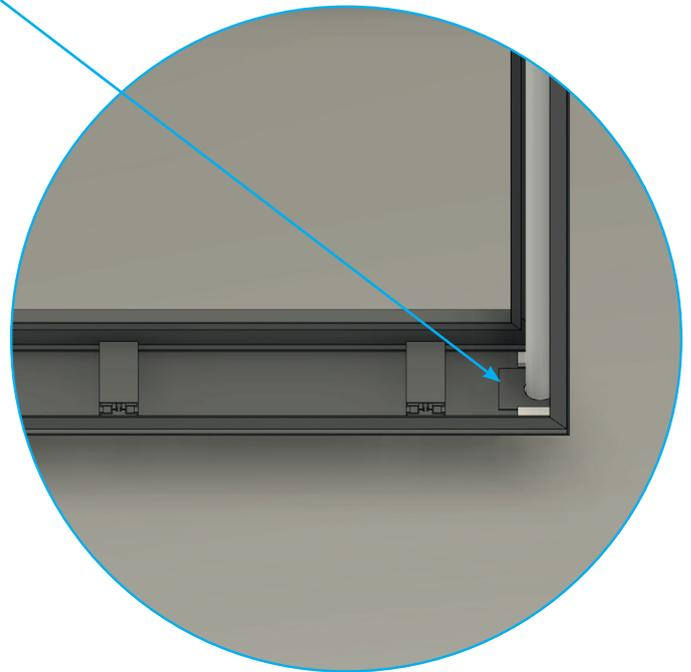
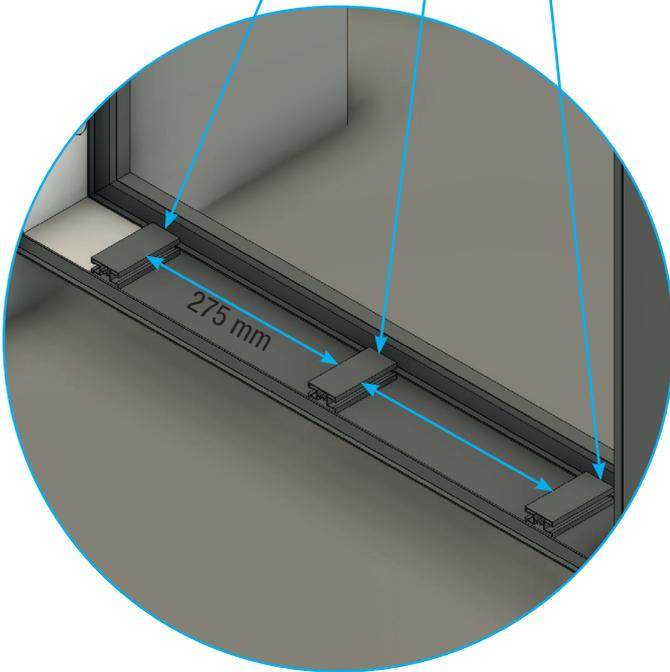
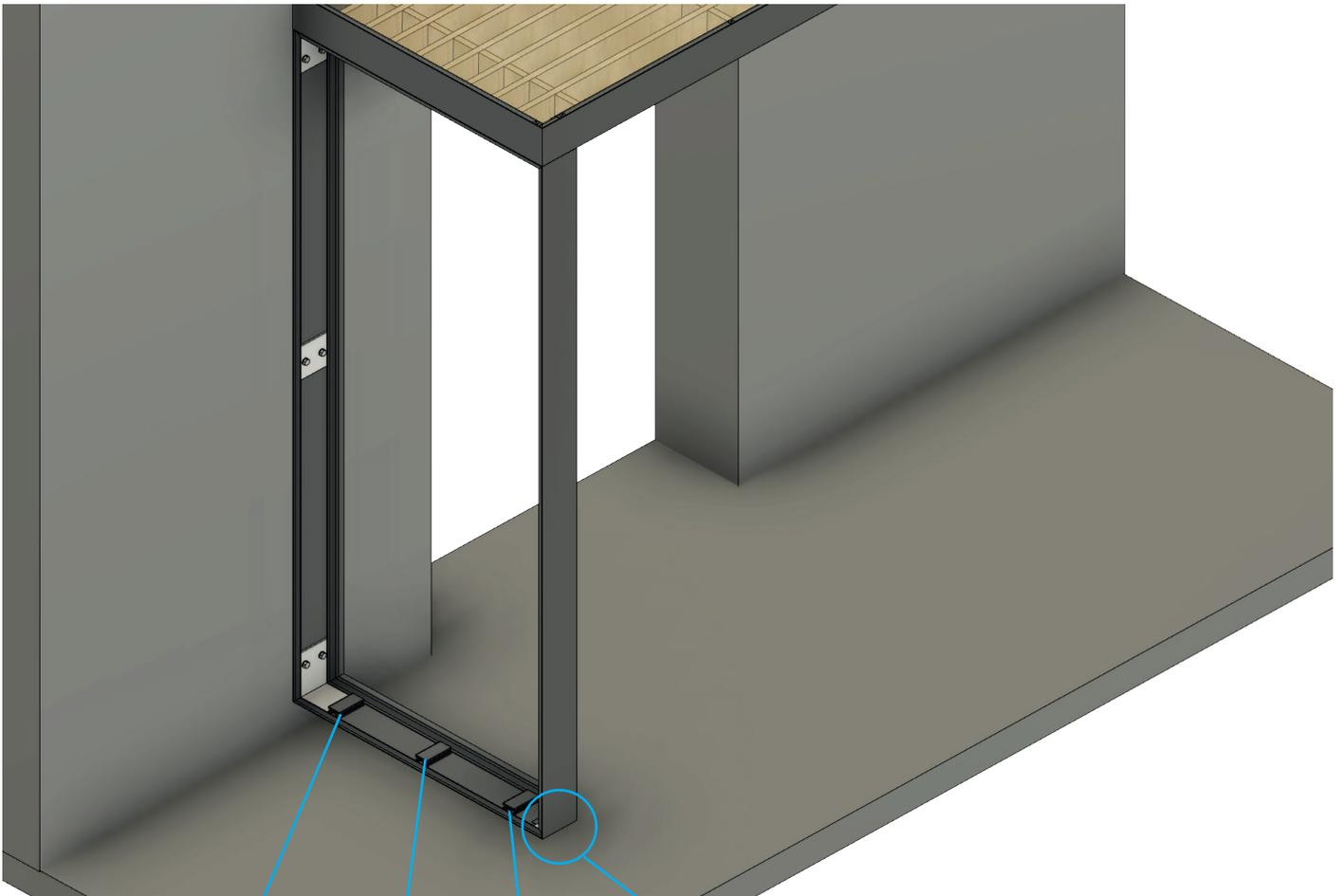
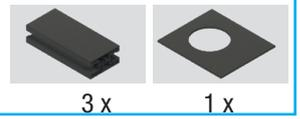

Kleben Sie die Abstandsklötze mit doppelseitigem Klebeband auf den Unterrahmen des Seitenteils.

Stick the spacer blocks to the bottom frame of the side panel with double-sided adhesive tape.

Collez les blocs d'espacement au cadre inférieur du panneau latéral à l'aide d'un ruban adhésif double face.

Kleben Sie die Führung des Wasserrohrs mit doppelseitigem Klebeband in den Rahmen ein.

Tape the water pipe guide into the frame with double-sided tape.

Collez le guide de la conduite d'eau dans le cadre avec du ruban adhésif double face.

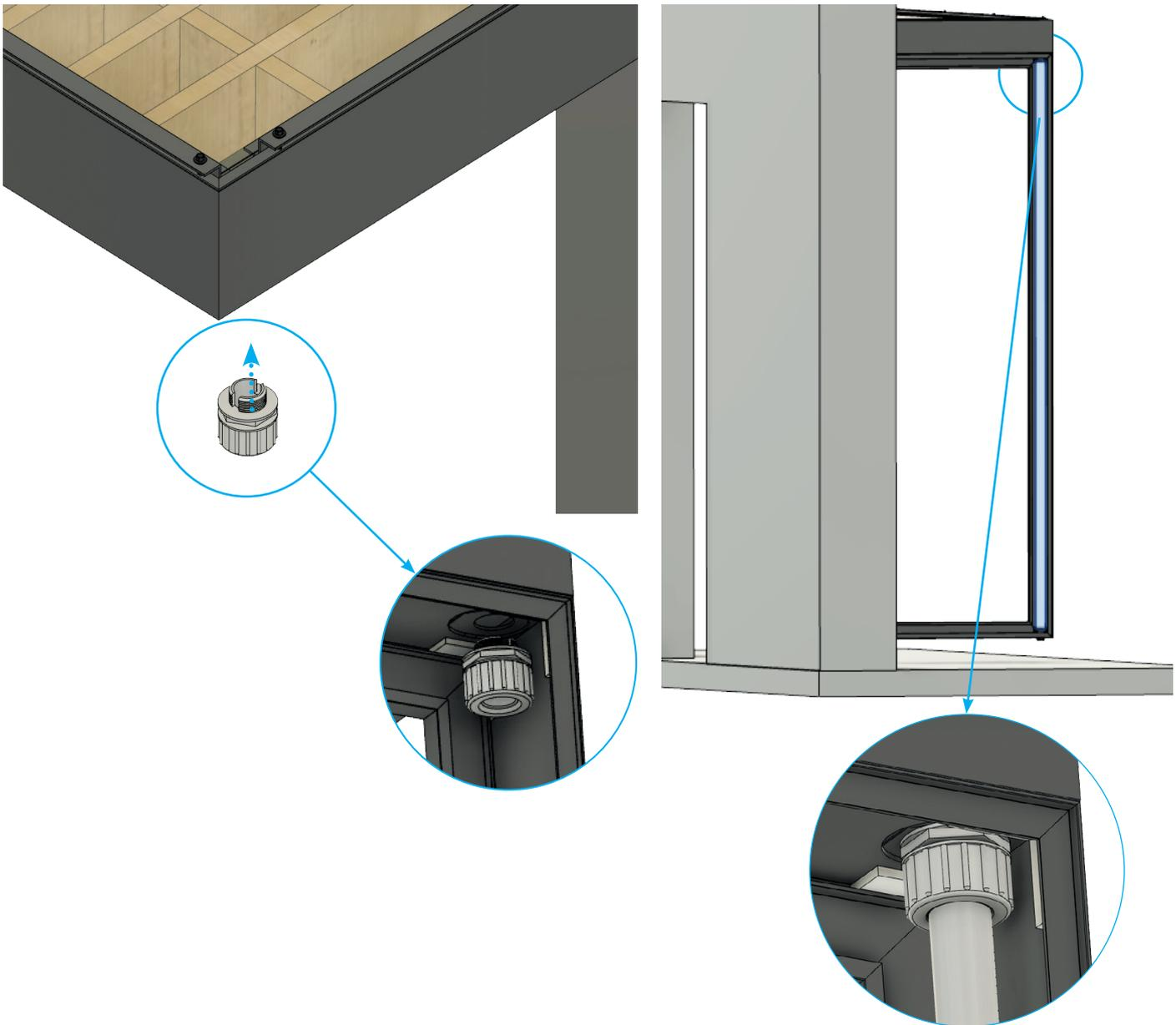

Vor einsetzen der Regenrohrverschraubung:

1. Verschraubung aufdrehen | 2. abgeschraubtes Bauteil über den Schlauch schieben
3. Spiralschlauch einschieben | 4. Verschraubung wieder zudrehen | 5. Regenrohrverschraubung eindrehen |
6. Schlauch durch die Schlauchführung schieben | 7. Schneiden Sie den überschüssigen Spiralschlauch, welcher unten aus dem Seitenteil heraushängt, ab.

Before inserting the rain pipe fitting:

1. unscrew the fitting | 2. slide the unscrewed component over the hose | 3. push in the spiral hose | 4. screw the screw connection back on |
5. screw in the rain pipe screw connection | 6. push the hose through the hose guide | 7. cut off the excess spiral hose, which hangs out of the side part at the bottom.

Avant d'insérer le raccord du tuyau de pluie :

1. dévisser le raccord à vis | 2. pousser l'élément dévissé sur le tuyau | 3. pousser le tuyau en spirale | 4. revisser le raccord à vis |
5. visser le raccord à vis du tuyau de pluie | 6. Poussez le tuyau à travers le guide du tuyau | 7. Coupez l'excédent de tuyau en spirale qui pend au bas du panneau latéral.

Montage Innenrahmen mit Holz verschraubt

Montage Inner frame screwed with wood
Instructions Cadre intérieur vissé au bois

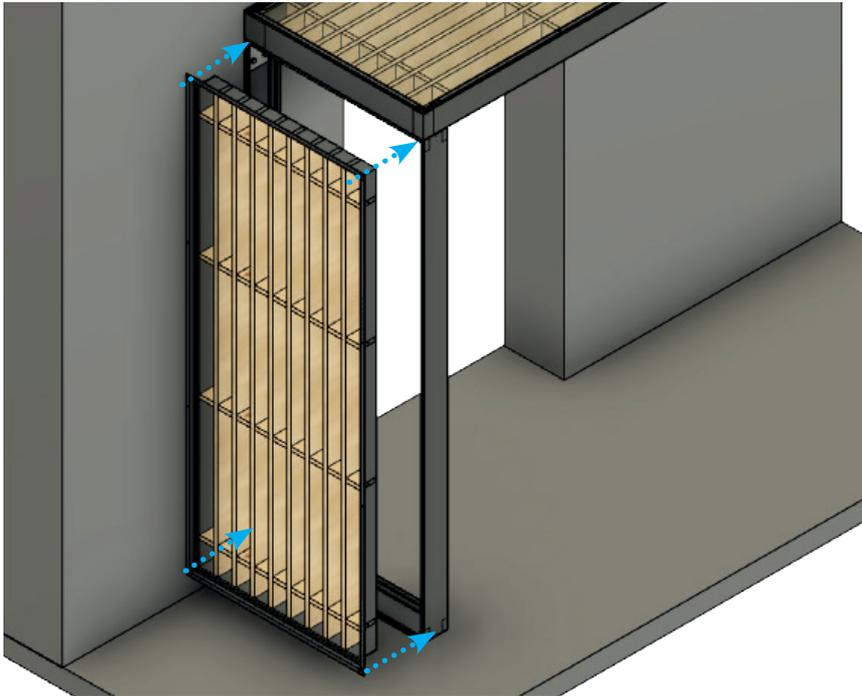

Setzen Sie den Innenrahmen mit den verschraubten Holzleisten in den Außenrahmen.

Place the inner frame with the screwed wooden strips into the outer frame.

Placez le cadre intérieur avec les bandes de bois vissées dans le cadre extérieur.

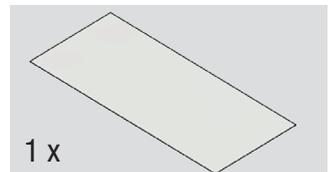
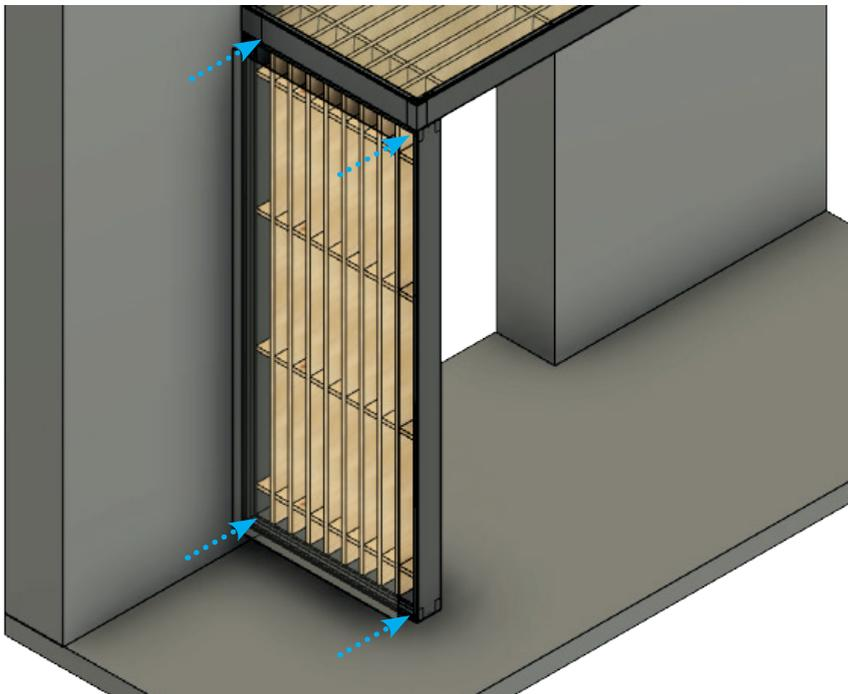

Setzen Sie die Glasplatte in den Innenrahmen.

Place the glass plate into the inner frame.

Placez la plaque de verre dans le cadre intérieur.

Achtung: Glas - zerbrechlich!

Attention: Glass - fragile!

Attention : le verre est fragile!

Hinweis:

Eine 2. Person muss das Glas solange festhalten, bis die Z-Profile fest mit dem Rahmen verschraubt sind. Sonst kann das Glas herausfallen!

A 2nd person must hold the glass until the Z-profiles are firmly screwed to the frame. Otherwise the glass may fall out!

Une deuxième personne doit tenir le verre jusqu'à ce que les profilés en Z soient fermement vissés au cadre. Sinon, le verre risque de tomber !



Montage Innenrahmen mit Holz verschraubt

Montage Inner frame screwed with wood
Instructions Cadre intérieur vissé au bois

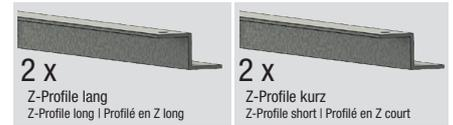
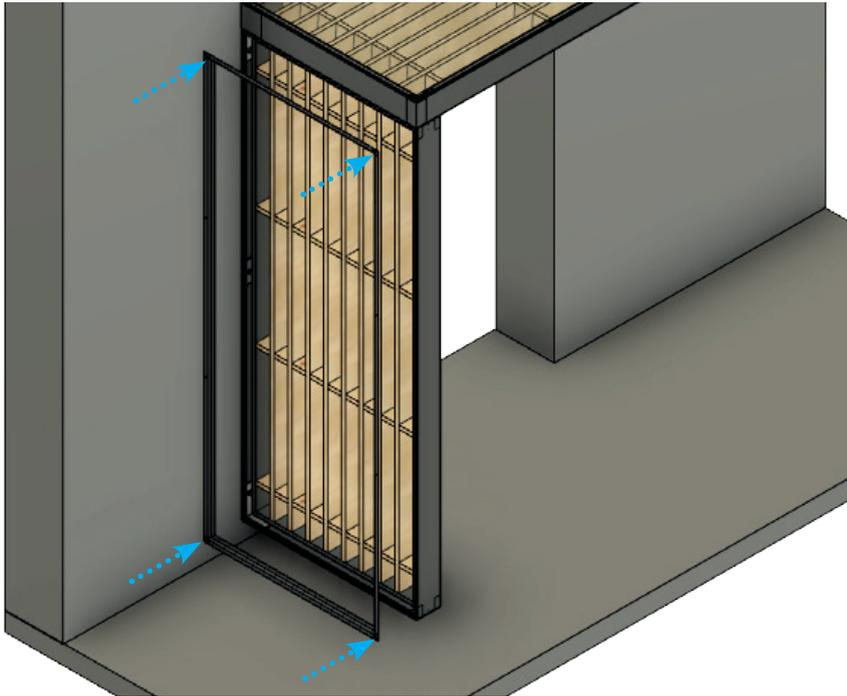

Legen Sie die Z-Profile auf die Außenseite des Seitenteils.

Place the Z-profiles on the outside of the side panel.

Placez les profils Z sur l'extérieur du panneau latéral.

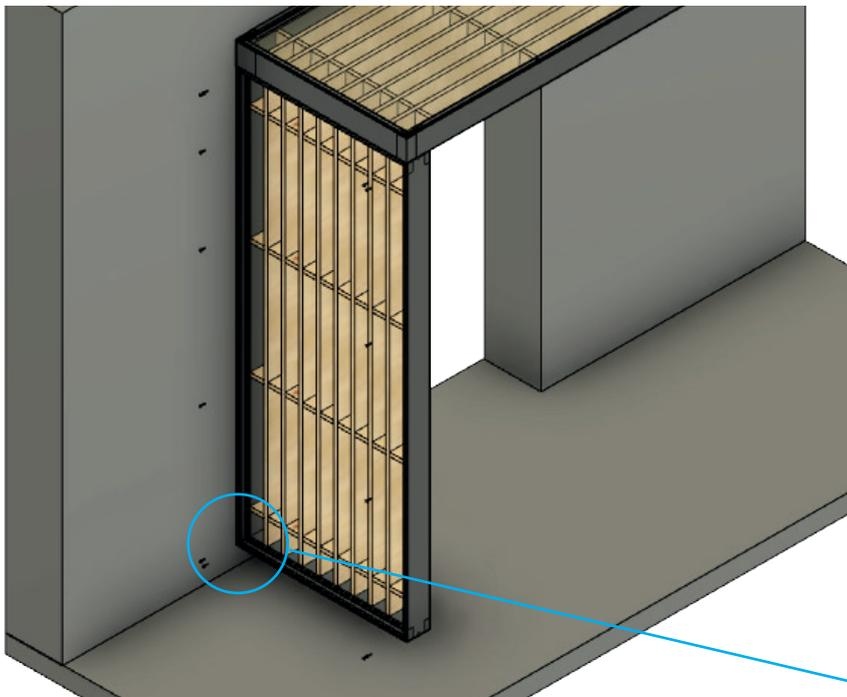

16 x

Verschrauben Sie die Z-Profile mit dem Außenrahmen.

Screw the Z-profiles to the outer frame.

Visser les profils en Z au cadre extérieur.

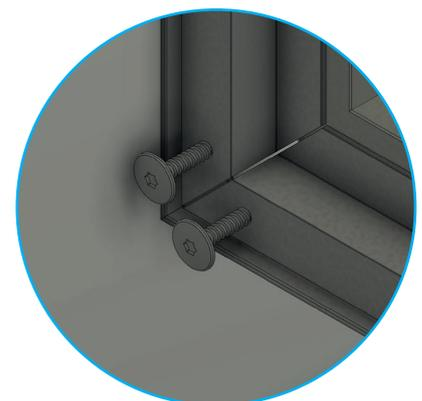

Rechteckvordach BS Timber-Line

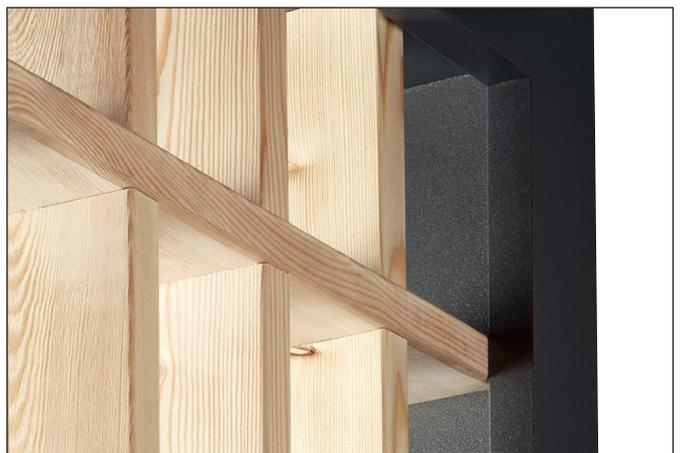
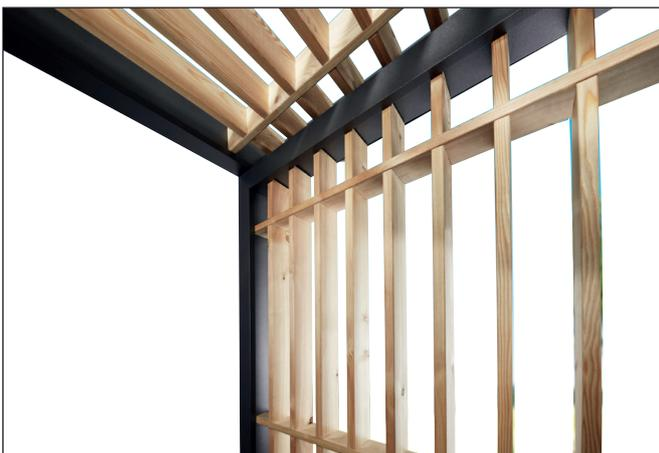

Produktübersicht / Overview of product range / Gamme de produits



Hohlkammerplatten
Twinwall sheets



Profilplatten
Profile plates



Vordächer
Canopies



Terrassendächer
Terrace roofs



Paneele
Twinwall panels



Ebene Platten
Polystyrene sheets



Bitumenwellplatten
Corrugated bitumen sheets



Noppenbahn
Dimpled Membrane

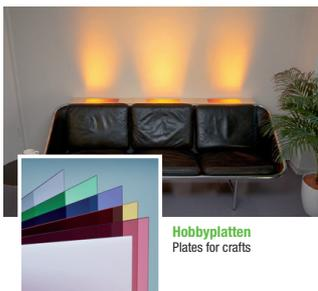

Hobbyplatten
Plates for crafts



Rasengitter
Lawn grids



Gartenprodukte
Garden products

... und vieles mehr!
... and much more!



Gutta Werke GmbH
Bau- und Heimwerkerprodukte
Bahnhofstraße 51-57
D-77746 Schutterwald
Telefon 0781 6090
Telefax 0781 6093200
info@gutta.com

www.gutta.com



www.scobalit.de

Scobalitwerk Wagner GmbH
Zürnkamp 27
D-21217 Seevetal-Meckelfeld
Telefon 040 2190210
Telefax 040 70011446
seevetal@scobalit.de

Scobalitwerk Wagner GmbH
Fichtenstraße 18
D-56584 Anhausen
Telefon 02639 962570
Telefax 02639 962571
anhausen@scobalit.de

Scobalitwerk Wagner GmbH
Hermann-Ilgen-Straße 7
D-04808 Wurzen
Telefon 03425 814708
Telefax 03425 814709
wurzen@scobalit.de

Scobalitwerk Wagner GmbH
Industriepark 3
D-97273 Kürnach
Telefon 09367 98440
Telefax 09367 984429
kuernach@scobalit.de

Scobalitwerk Wagner GmbH
Bahnhofstraße 51-57
D-77746 Schutterwald
Telefon 0781-9907900
Telefax 0781-6093207
offenburg@scobalit.de